



Solução fisiológica de Ringer com lactato de sódio
cloreto de sódio + cloreto de potássio + cloreto de cálcio di-hidratado + lactato de
sódio

Cristália Prod. Quím. Farm. Ltda.

Solução injetável
6 mg/mL + 0,3 mg/mL + 0,2 mg/mL + 3 mg/mL

BULA PARA O PROFISSIONAL DE SAÚDE

Solução fisiológica de Ringer com lactato de sódio

I - IDENTIFICAÇÃO DO MEDICAMENTO

Solução fisiológica de Ringer com lactato de sódio

cloreto de sódio + cloreto de potássio + cloreto de cálcio di-hidratado + lactato de sódio

APRESENTAÇÃO

Solução injetável, límpida e hipotônica, estéril e apirogênica.

Apresentações:

Embalagens contendo 20 bolsas de 500 mL de solução.

USO INTRAVENOSO E INDIVIDUALIZADO

USO ADULTO E PEDIÁTRICO

COMPOSIÇÃO

Cada mL da solução contém:

cloreto de sódio.....	6 mg
cloreto de potássio	0,3 mg
cloreto de cálcio di-hidratado.....	0,2 mg
lactato de sódio	3 mg
água para injetáveis q.s.p.....	1 mL

CONTEÚDO ELETROLÍTICO*:

Na ⁺	129,44 mEq/L
K ⁺	4,02 mEq/L
Ca ²⁺	2,72 mEq/L
Cl ⁻	109,41 mEq/L
C ₃ H ₅ O ₃	26,77 mEq/L

Osmolaridade.....273 mOsmol/L

pH6,0-7,5

II - INFORMAÇÕES TÉCNICAS AOS PROFISSIONAIS DE SAÚDE

1. INDICAÇÕES

Reidratação e restabelecimento do equilíbrio hidroeletrólítico, quando há perda de líquidos e de íons cloreto, sódio, potássio e cálcio.

2. CARACTERÍSTICAS FARMACOLÓGICAS

A solução de Ringer com lactato é composta de cloreto de sódio, cloreto de cálcio di-hidratado, cloreto de potássio e lactato de sódio, diluídos em água para injeção. Exceto pela presença de lactato e pela ausência de bicarbonato, a composição dessa solução aproxima-se estreitamente daquela dos líquidos extracelulares.

A função do lactato é proporcionar ligeiro aumento do teor alcalino, o que ocorre após a sua metabolização a bicarbonato. Em pessoas com atividade oxidativa celular normal é necessário um período de 1 – 2 horas após o início da infusão para que este efeito seja satisfatório.

Desse modo, a solução Ringer com lactato está destinada à reposição de líquido e eletrólitos em situações em que essas perdas se fazem presentes, como também a proporcionar o aumento ligeiro do teor alcalino em líquidos extracelulares, agindo nos casos em que há um desvio do equilíbrio ácido-básico no sentido da acidose.

Nas situações em que são necessários grandes volumes de solução fisiológica, é vantajosa administração da solução de Ringer com lactato com relação a outras soluções de reposição, a fim de evitar uma possível acidose.

O sódio atua no controle da distribuição de água, no balanço hídrico e na pressão osmótica dos fluidos corporais, e associado ao cloreto e bicarbonato atua na regulação do equilíbrio ácido-base.

O potássio é crítico na regulação da condução nervosa e contração muscular, particularmente no coração. O cloreto segue o metabolismo do sódio e alterações na sua concentração provocam mudanças no balanço ácido-base do corpo.

O cálcio é essencial no mecanismo de coagulação sanguínea, na função cardíaca normal e na regulação da irritabilidade neuromuscular.

O excesso de sódio, potássio e cálcio é excretado principalmente pelos rins.

3. CONTRAINDICAÇÕES

A solução de Ringer com lactato é contraindicada para pacientes com acidose láctica, alcalose metabólica, hipernatremia, hipercalcemia, hiperpotassemia (hipercalemia), hiperclorémia e lesão dos hepatócitos com anormalidade do metabolismo de lactato e pacientes com insuficiência renal e ou cardíaca.

4. ADVERTÊNCIAS E PRECAUÇÕES

Soluções contendo íons de cálcio não devem ser administradas simultaneamente no mesmo local da infusão sanguínea devido ao risco de coagulação. Nem mesmo com medicamentos os quais haja a possibilidade de formação de sais de cálcio precipitados.

A solução de Ringer com lactato não deve ser adicionada a soluções contendo carbonato, oxalato ou fosfato, pois possibilita a formação e precipitação de sais de cálcio.

Soluções contendo potássio devem ser utilizadas com grande cuidado em pacientes com insuficiência renal severa, insuficiência cardíaca congestiva e em condições nas quais retenção de potássio esteja presente.

A administração intravenosa dessa solução pode causar sobrecarga de fluidos e/ou solutos, resultando na hiper-hidratação, estados congestivos ou edema pulmonar.

A terapia com potássio, cálcio e sódio deve ser monitorada por eletrocardiogramas. Especialmente em pacientes que fazem uso de digitálicos, corticosteroides ou corticotropina.

Para minimizar o risco de possíveis incompatibilidades da mistura da solução de Ringer com lactato não deve ser administrado na presença de turbidez ou precipitação imediatamente após a mistura, antes e durante a administração.

Gravidez: categoria C.

Não foram efetuados estudos de reprodução animal com solução de Ringer com lactato. Também não se sabe se a solução de Ringer com lactato pode causar dano ao feto quando administrada a uma mulher grávida. Administrar somente se claramente necessário.

Este medicamento não deve ser utilizado por mulheres grávidas sem orientação médica ou do cirurgião-dentista.

Uso criterioso no aleitamento ou na doação de leite humano.

O uso deste medicamento no período da lactação depende da avaliação e acompanhamento do seu médico ou cirurgião-dentista.

Uso pediátrico, geriátrico e outros grupos de risco.

Uso pediátrico

A segurança e a efetividade na população pediátrica estão baseadas na similaridade da resposta clínica entre adultos e crianças. Em neonatos e em crianças pequenas o volume de fluido pode afetar o balanço hidroeletrolítico, especialmente nos neonatos prematuros, cuja função renal pode estar imatura e cuja habilidade de excretar cargas do líquido e do soluto pode estar limitada.

Uso geriátrico

Nos estudos clínicos com injeção de Ringer com lactato não foi incluído número suficiente de pessoas com mais de 65 anos que permita determinar diferenças entre as respostas de jovens e idosos.

No geral, a seleção da dose para um paciente idoso deverá ser mais criteriosa, sendo iniciada pela menor dose terapêutica, devido à maior suscetibilidade dos idosos ao comprometimento das funções renal, cardíaca ou hepática, além da possível existência de outros distúrbios e/ou medicamentos concomitantes.

5. INTERAÇÕES MEDICAMENTOSAS

Em pacientes portadores de doenças cardíacas, particularmente em uso de digitálicos ou na presença de doenças renais, deve-se ter cuidado na administração de Ringer com Lactato devido à presença de potássio.

Por conter sódio é necessária cautela na administração em pacientes em uso de corticosteroides e corticotropínicos.

Soluções contendo íons de cálcio não devem ser administradas simultaneamente no mesmo local da infusão sanguínea da solução de Ringer com lactato, devido ao risco de coagulação. A solução de Ringer com Lactato não deve ser adicionada de medicamentos os quais possibilitem a formação de sais de cálcio precipitados, tais como: soluções contendo carbonato, oxalato e fosfato.

6. CUIDADOS DE ARMAZENAMENTO DO MEDICAMENTO

Cuidados de conservação

O produto deve ser armazenado em temperatura ambiente (15°C a 30°C), protegido da luz e umidade.

Prazo de validade: 24 meses após a data de fabricação impressa na embalagem.

Não armazenar as soluções parenterais adicionadas de medicamentos.

Número de lote e datas de fabricação e validade: vide embalagem.

Não use medicamento com prazo de validade vencido. Guarde-o em sua embalagem original.

Aspecto: solução incolor, límpida, estéril e apirogênica.

Antes de usar, observe o aspecto do medicamento.

Todo medicamento deve ser mantido fora do alcance das crianças.

7. POSOLOGIA E MODO DE USAR

Posologia

O preparo e administração da solução parenteral devem obedecer à prescrição, precedida de criteriosa avaliação, pelo farmacêutico, da compatibilidade físico-química e da interação medicamentosa que possam ocorrer entre os seus componentes.

A administração da Solução de Ringer com lactato deve ser baseada na manutenção ou reposição, calculadas de acordo com a necessidade de cada paciente.

Modo de usar

INSTRUÇÕES IMPORTANTES PARA A MANIPULAÇÃO DAS EMBALAGENS EM SISTEMA FECHADO DE INFUSÃO

Necessário adquirir equipos de infusão.

A solução somente deve ter uso intravenoso e individualizado. Antes de serem administradas, as soluções parenterais devem ser inspecionadas visualmente para se observar a presença de partículas, turvação na solução, fissuras e quaisquer violações na embalagem primária.

A solução é acondicionada em bolsas em SISTEMA FECHADO para administração intravenosa usando equipo estéril.

Atenção: não usar embalagens primárias em conexões em série. Tal procedimento pode causar embolia gasosa devido ao ar residual aspirado da primeira embalagem antes que a administração de fluido da segunda embalagem seja completada. **NÃO PERFURAR A EMBALAGEM, POIS HÁ COMPROMETIMENTO DA ESTERILIDADE DO PRODUTO E RISCO DE CONTAMINAÇÃO.**

Para abrir:

Verificar se existem vazamentos mínimos comprimindo a embalagem primária com firmeza. Se for observado vazamento de solução, descartar a embalagem, pois a sua esterilidade pode estar comprometida.

Se for necessária medicação suplementar, seguir as instruções descritas a seguir antes de preparar a solução para administração.

No preparo e administração das Soluções Parenterais (SP), devem ser seguidas as recomendações da Comissão de Controle de Infecção em Serviços de Saúde quanto a:

- desinfecção do ambiente e de superfícies, higienização das mãos, uso de EPIs e,
- desinfecção de frascos e bolsas, pontos de adição dos medicamentos e conexões das linhas de infusão.

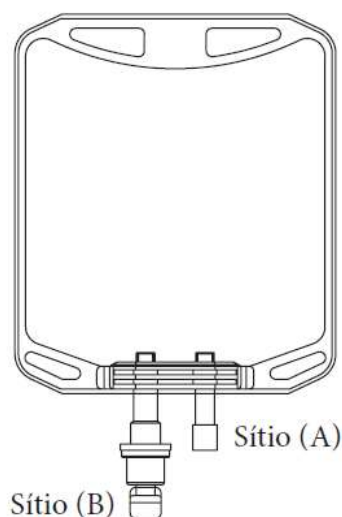
**Modo de uso:**

- 1- Essa linha possui dois sítios diferentes e independentes: um sítio (A) que pode ser utilizado tanto para aditivação de medicamento como para aspiração da solução e um sítio (B) para conexão do equipo;
- 2- Há um laque de segurança que protege o sítio conexão do equipo (B) e outro laque de que protege o sítio de aditivação (A) que precisam ser removidos somente no momento do uso. Eles são independentes, portanto, o laque do sítio de aditivação não precisa ser retirado caso não seja administrada medicação;
- 3- Colocar a bolsa sobre a bancada;
- 4- Fazer a assepsia da embalagem primária utilizando álcool 70%;
- 5- Romper o laque de segurança;
- 6- Mesmo após a remoção do laque, há um disco de elastômero protetor que sela o contato da solução com o ambiente externo;
- 7- Introduzir o equipo (consultar as instruções de uso do equipo com o fabricante) no elastômero até conectá-lo totalmente ou até o seu segundo degrau. A conexão resultante deve ser firme e segura.
- 8- Durante a introdução do equipo, a pinça rolete e a entrada de ar com filtro, se houver, devem estar fechadas;
- 9- Ajustar o nível da solução na câmara gotejadora e realizar o preenchimento do equipo de modo a retirar todo o ar do sistema antes de conectar ao paciente;
- 10- Administrar a solução por gotejamento conforme prescrição médica.

Para adição de medicamentos:

Atenção: verificar se há incompatibilidade entre o medicamento e a solução e, quando for o caso, se há incompatibilidade entre os medicamentos.

Apenas as embalagens que possuem dois sítios, um para o equipo e outro para a administração de medicamentos, poderão permitir a adição de medicamentos nas soluções parenterais.

Para administração de medicamentos antes da administração da solução parenteral:

- 1- Colocar a bolsa sobre a bancada;
- 2- Romper o laque de proteção;
- 3- Mesmo após a remoção do laque, há um disco de elastômero protetor que sela o contato da solução com o ambiente externo;
- 4- Preparar o sítio para aditivação de medicamento fazendo sua assepsia;

- 5- Utilizar uma seringa com agulha estéril para perfurar o sítio próprio para a administração de medicamento e injetar o medicamento na solução parenteral;
- 6- Misturar o medicamento completamente na solução parenteral para promover a homogeneização;
- 7- Prosseguir a administração da solução conforme prescrição médica.

Para administração de medicamentos durante a administração da solução parenteral:

- 1- Fechar a pinça do equipo de infusão;
- 2- Preparar o sítio de aditivação para administração de medicamentos, fazendo sua assepsia;
- 3- Utilizar seringa com agulha estéril para perfurar o sítio próprio para a administração de medicamento e injetar o medicamento na solução parenteral (inserir e retirar a agulha verticalmente);
- 4- Misturar o medicamento completamente na solução parenteral;
- 5- Prosseguir a administração.
- 6- Caso for necessário à retirada de solução, pode ser utilizado o sítio de aditivação de medicamento.

Recomenda-se a utilização de equipos de infusão e agulhas de calibres em conformidade com a norma NBR e normas técnicas nacionais e internacionais vigentes.

O uso de equipo e agulhas que não atendam as normas vigentes deverá ser avaliado e é de responsabilidade do usuário, pois existe o risco de fragmentação do elastômero e/ou geração de partículas.

Siga a orientação de seu médico, respeitando sempre os horários, as doses e a duração do tratamento. Não interrompa o tratamento sem o conhecimento do seu médico.

8. REAÇÕES ADVERSAS

As reações adversas podem ocorrer devido à solução ou à técnica de administração e incluem resposta febril, infecção no ponto de injeção, trombose venosa ou flebite irradiando-se a partir do ponto de injeção, extravasamento e hipervolemia. Se ocorrer reação adversa, suspender a infusão, avaliar o paciente, aplicar terapêutica corretiva apropriada e guardar o restante da solução para posterior investigação, se necessário.

Por conter íons lactato deve ser administrado com cautela, pois infusão excessiva pode provocar alcalose metabólica. Hipernatremia, por ser associada a edema e exacerbação da insuficiência cardíaca congestiva, devido à retenção de água, resultando em aumento do volume do fluido extracelular.

Em casos de eventos adversos, notifique ao Sistema de Notificações em Vigilância Sanitária - NOTIVISA, disponível em <http://www.anvisa.gov.br/hotsite/notivisa/index.htm>, ou para a Vigilância Sanitária Estadual ou Municipal.

9. SUPERDOSE

A solução de Ringer com lactato em doses elevadas pode causar sintomas de desconforto tais como: náusea, vômito, dor abdominal e diarreia, cefaleia, sonolência e arritmias.

A infusão de grandes volumes da solução de Ringer com lactato pode causar hipervolemia, resultando em diluições eletrolíticas do plasma, hiperidratação, indução da acidose metabólica e edemas pulmonares. Nestes casos a infusão deve ser interrompida e a terapia de apoio deve ser instalada.

Em caso de intoxicação ligue para 0800 722 6001, se você precisar de mais orientações.

III- DIZERES LEGAIS

Registro: 1.0298.0541

Farmacêutico Responsável: Dr. José Carlos Módolo - CRF-SP nº 10.446

Registrado por:

CRISTÁLIA – Produtos Químicos Farmacêuticos Ltda.

Rodovia Itapira-Lindóia, Km 14 – Itapira – SP

CNPJ nº 44.734.671/0001-51

Fabricado por:

CRISTÁLIA – Produtos Químicos Farmacêuticos Ltda.

Av. das Quaresmeiras, 451 – Distrito Industrial

Pouso Alegre – MG

CNPJ nº 44.734.671/0025-29

Indústria Brasileira

SAC (Serviço de Atendimento ao Cliente): 0800 701 1918

USO RESTRITO A ESTABELECIMENTOS DE SAÚDE

USO SOB PRESCRIÇÃO MÉDICA.



R_0541_01